

ZW3D 2013 への無償アップグレードをご提供

—さらに効率化および使い勝手を大幅に向上

2013年2月6日 —建築と機械業界に CAD/CAM ソリューションを提供するトップサプライヤーの ZWSOFT は、2013年3月1日より ZW3D 2013 正式版（2013年5月予定）のリリースまで、ZW3D スタンダード、プロフェッショナル、プレミアム、3X マシニング、および 5X オプションを含む、ZW3D 2012 をご購入いただいたお客様に、2013バージョンへのアップグレードを無償で提供することを発表しました。ZWSOFT は今回のサービスにより、より多くの方へリーズナブルな価格で、ZW3D がもたらす便利性および高い効率性をお届けできることをうれしく思います。

ZW3D は 3D モデリング、モールドデザイン、機械加工のための、費用対効果の高い CAD/CAM ソフトウェアです。近年のバージョンで、ZW3D はモデリング効率、リボン・インターフェースと CAM オペレーションを改善しました。ZW3D 2013 では、さらに設計効率およびユーザ・フレンドリーな UI を実現するために、より多くの新機能を搭載しました。

詳細につきましては、sales@zsoft.com までお問い合わせください。

設計時間を 30%以上短縮を可能に

新しいコントロール・オプションを利用することにより、拘束の矛盾をコントロールおよび調査することができ、作図の可視化と効率化をはかることができます。また、新しい図面管理により、設計者はより簡単に作図ができるようになりました。改善されたヒストリー マネージャーに便利なフィーチャ履歴管理、アセンブリ拘束と図面属性機能を搭載することで、設計の一貫性をご提供します。

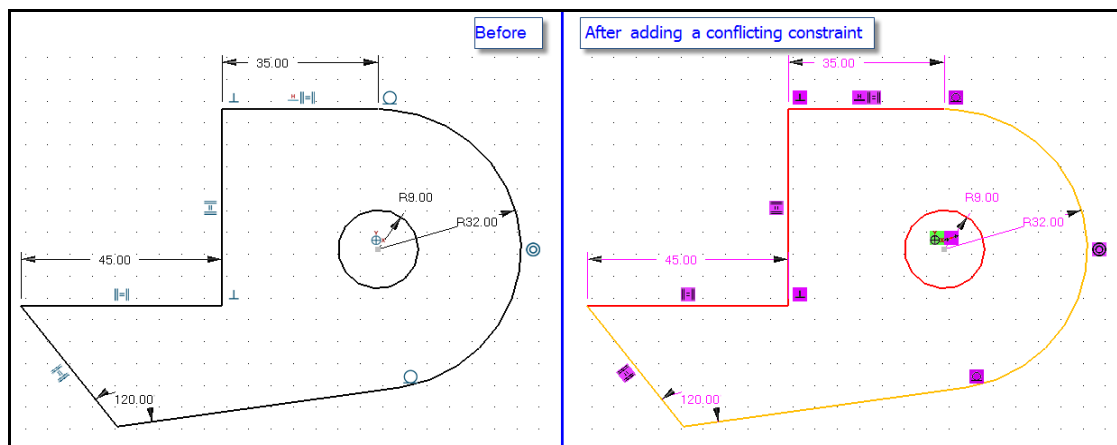

加工ワークフローの簡素化

CAM マネージャーでは、フォルダー機能を用いてアイテムを整理することができます。またダブル・クリックによる便利な操作性を実現しました。また“ドラッグ・アンド・ドロップ”による、ツリー操作（図形の選択、移動や編集）をより迅速および効率的に行うことができます。

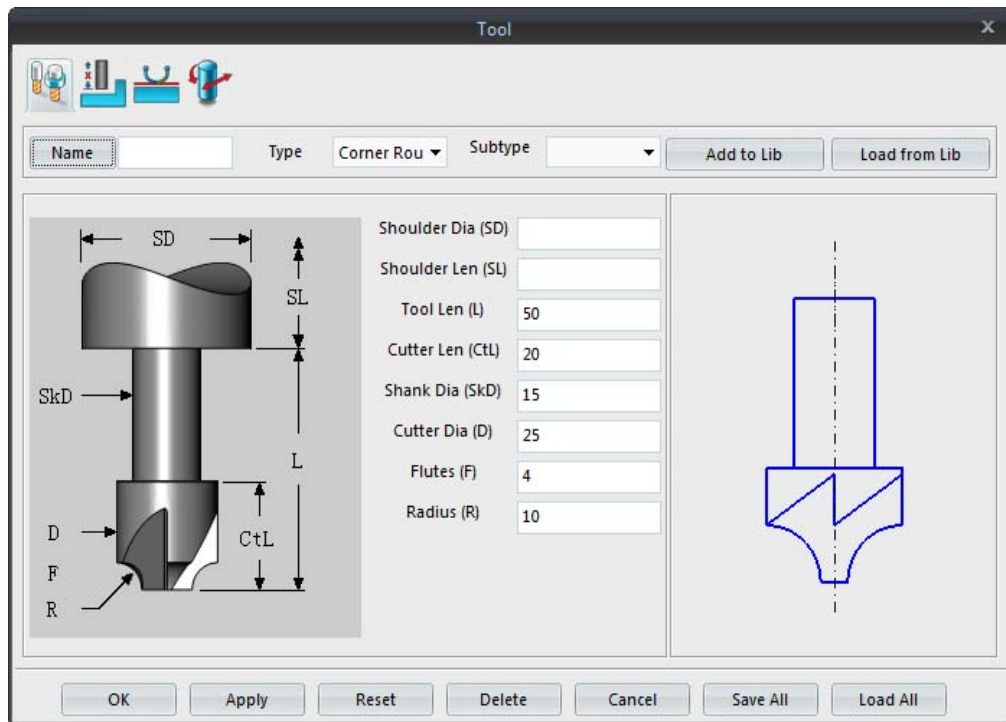

さらに、ZW3D 2013 では、データ変換および直観的な UI を含む 600 以上の新機能と改良を提供し、設計をより楽しめるようにいたしました。

ZW3D CAD/CAM について

ZW3D は、使いやすい単一のコラボレーション環境で、エンジニアにデザインコンセプトから完成品まで導く、3D モデリング、モールドデザイン、機械加工のための、費用対効果の高い CAD/CAM ソフトウェアです。

ZW3D 日本国内販売元について

株式会社 実践マシンウェア

所在地：東京都千代田区三番町 28 秀和三番町ビル 2F

TEL: 03-5215-6801

toiawase@zissen-mw.jp